

ASO 910

Biseladora, automática

La fresadora automática de bordes ASO 910 realiza fresados de planos y biselado de cantos. Debido a su robusto diseño, la máquina alcanza una anchura de fresado de hasta 50 mm y una profundidad de talón de hasta 15 mm. Esta máquina es única en su categoría.

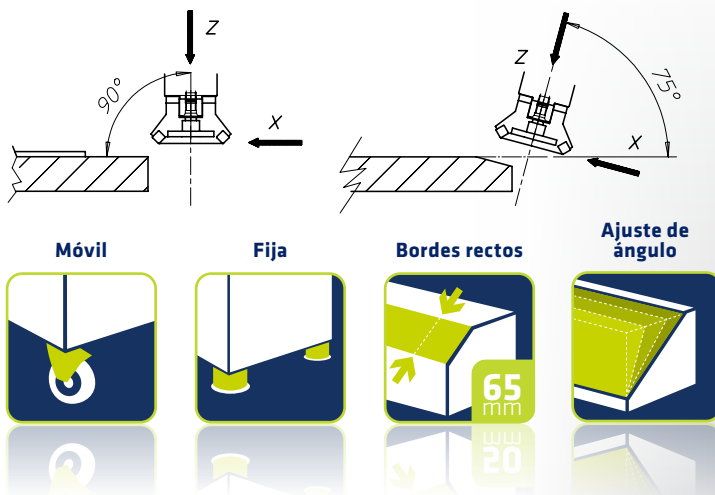

ASO 910



En nuestro **catálogo de accesorios** puede buscar más accesorios.

Áreas de aplicación

- ▶ **Idóneas para piezas pesadas, largas y de gran superficie**
- ▶ **Universal, para todos los material y para uso continuo**
- ▶ **Biselado o achaflanado ligero en un ángulo de 90° - 75° en relación con la perpendicular**
- ▶ **Uso preferentemente móvil sobre el carro con ruedas, pero también con apoyo de grúa o fija**



Características

- ✔ Acercamiento en eje X y Z, así como ligero ajuste del ángulo de biselado
- ✔ Regulación automática del avance, dependiendo del material, de 0 - 1 m/min
- ✔ Estable construcción de fundición-acero, mesa de trabajo templada con ruedas guía
- ✔ Altura de trabajo 930 - 1.120 mm

Opciones

- ✔ Puede usar fresas de planear, de esquina o radial, dependiendo de la salida
- ✔ Ejecución especial para grosores de chapa más grandes
- ✔ Versión especial para grosores de pieza: 8 - 220 mm
- ✔ Ampliación del acercamiento de eje X a 100 mm

Volumen de suministro

- ✔ Llave Allen 8 y 10 mm
- ✔ Cable eléctrico sin conector
- ✔ Manual de instrucciones
- ✔ Ajuste automático del grosor de la pieza

Datos técnicos

	ASO 910
Motor	5,5 kW 0 - 900 r.p.m.
Energía	400 V, 50/60 Hz
Acercamiento máx. en el eje X/Z	65 mm / 15 mm
Ajuste de ángulo	90° - 75°
Espesor de la pieza de trabajo	8 - 100 mm
Peso	390 kg
N° art.	64247