

FORMEUSE DE BISCUITS TF

MACHINE À FABRIQUER DES PRODUITS PAR DÉCOUPE AU FIL,
TELS QUE DES BISCUITS AU THÉ ET DES BISCUITS

ÉCRAN

Configure toutes les fonctions de la machine de manière simple et visuelle. Programmation de recettes.

TÊTE

Tête à rouleaux pour pâtes denses ou semi-denses.

SYSTÈME DE DOSAGE

Découpe par fil pour mouler différentes formes et silhouettes.

TAPIS ROULANT

Adapté aux besoins du moule ou du plateau sur lequel le produit est déposé.

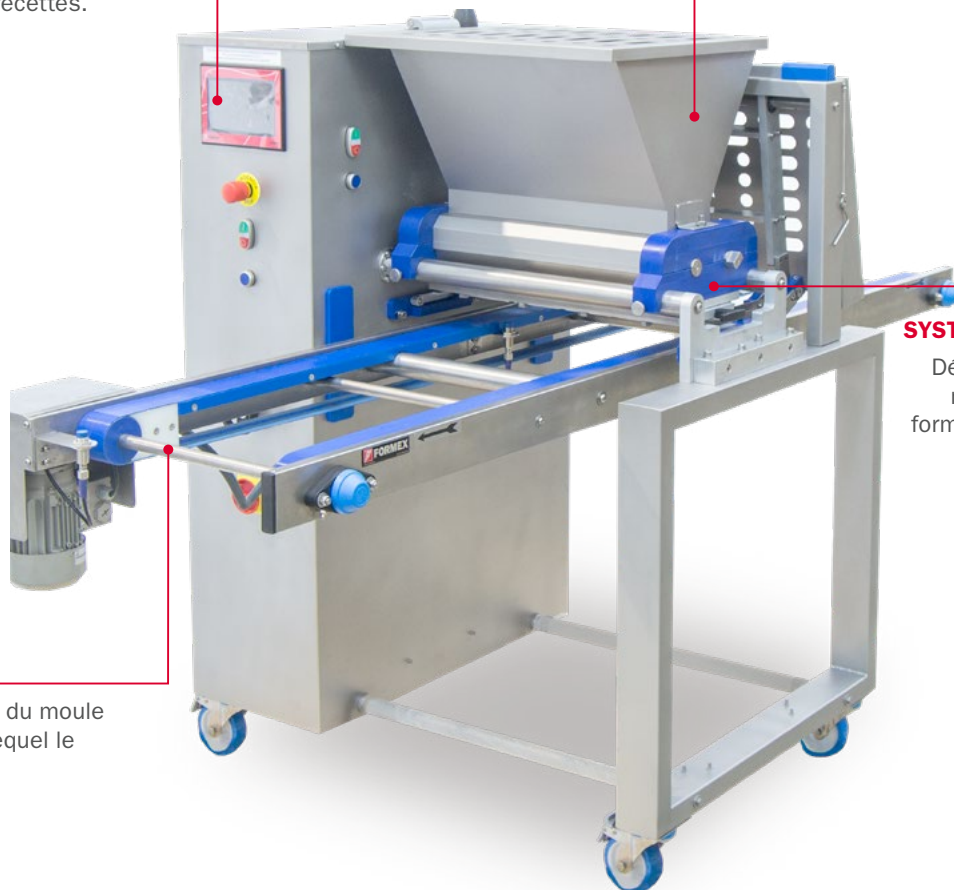

BISCUITS AU BEURRE · PÂTES À BASE D'AMANDES · BISCUITS ONDULÉS · BISCUITS MAISON · SABLÉS · MANTECADOS · COOKIES



FORMEX

NOUS FABRIQUONS DES SOLUTIONS DE DOSAGE POUR VOS PRODUITS

CARACTÉRISTIQUES GÉNÉRALES

- Pour confectionner des produits à base de pâte dure par **découpe au fil**. Elle peut couper des biscuits avec un diamètre de 6 cm maximum. (modèles TF) et jusqu'à 8cm (TF-XL).
- Elle offre **vitesse, précision** et **facilité de fonctionnement**.
- Les **moules interchangeables** permettent une grande variété de formes en fonction du produit souhaité.
- Réglage de la hauteur de la table au moyen d'un volant extérieur.
- Fabriquée en acier inoxydable AISI304 et en matières compatibles avec le traitement de produits alimentaires.
- Pour les productions manuelles, semi-automatiques et/ou avec un degré supérieur d'automatisation, car elle peut être fixée à un tapis roulant ou une ligne de production.
- La machine standard est livrée avec une réglette avec les moules de votre choix.



TABLEAU HMI POUR UNE GESTION INTELLIGENTE DE LA PRODUCTION

Ordinateur qui permet de contrôler tous les paramètres de la machine et de programmer 80 recettes.

- Mouvement de la bande roulante.
- Vitesse de dosage.
- Quantité de produit.
- Nombre de rangées par plateau.
- Distance entre produits.
- Dosage de produits allongés.
- Dosage de produits fixes.
- Mouvement de la bande roulante.



SYSTÈME DE DOSAGE

Dispositif de coupe de fil avec moteur à vitesse variable. Pour la transformation de produits de formes et de dimensions très variées.



Mécanisme de découpe au fil.



Porte-moules pour découpe au fil.





EXEMPLE D'UNE DRESSEUSE SUR MESURE



TF60 avec un système de coupe spécial. Les rouleaux ont un diamètre plus important, ce qui permet de fabriquer des biscuits plus grands (jusqu'à 80 mm de diamètre). Étant plus grande, la machine est renforcée mécaniquement et structurellement. Le convoyeur est plus long à la demande du client.



FICHE TECHNIQUE

MODÉLES	TF 40	TF 45	TF 60	TF 80
Production moyenne (cycles/min)	46			
Nombre de programmes	80			
Largeur de plateau (cm)	40	45	60	80
Capacité du réservoir (L)	39	44	58	76
Pièces par réglète	3-8	3-8	4-10	5-12
Réglète avec des moules à forme	A escoger			
Moteur (Kw) - 220 V monophasé	3 moteurs de 0,37 / 0,18 / 0,12			3 de 0,55/0,18/0,18
Dimensions L x P x H (cm)	170x97x140	170x102x140	170x117x140	200 x 137 x 140
Poids (kg)	170	185	205	245

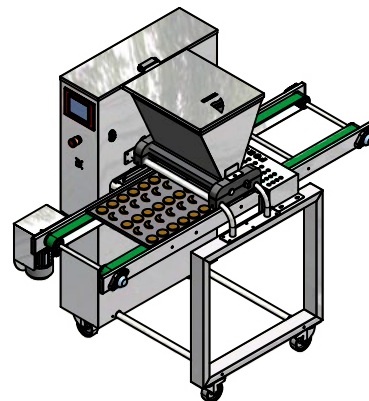
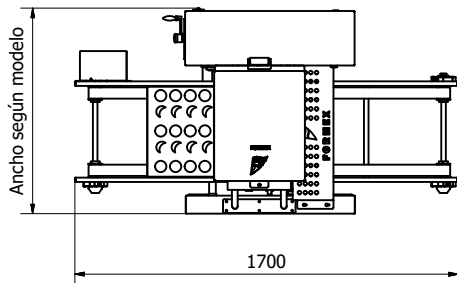
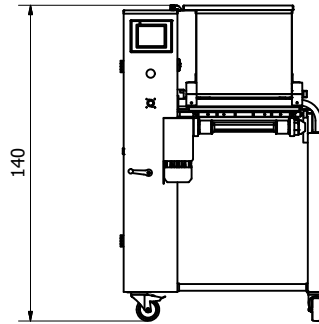
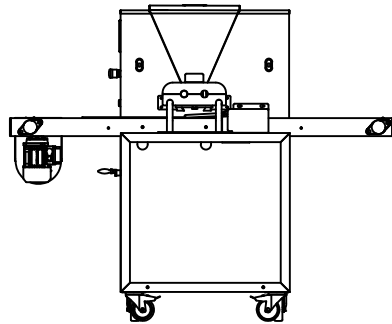

En raison de l'évolution technologique constante, les caractéristiques de nos produits peuvent être modifiées sans avis préalable.

VOIR LE PRODUIT
SUR LE SITE



FORMEX MAQUINARIA S.A.

Vic 32, Nave 5
08120 La Llagosta
BARCELONA - ESPAÑA

formex@formex.es

Tel. +34 93 398 43 50

+34 656800210



www.formex.es



Formex Maquinaria



[formexmaquinariapasteleria](https://www.youtube.com/formexmaquinariapasteleria)

FABRICAMOS SOLUCIONES PARA DOSIFICAR TU PRODUCTO