

# ASO 930 | ASO 930 Plus

## Biseladora, automática

Con la ASO 930 | ASO 930 Plus ahora también es posible fresar el frontal y la parte inferior de una pieza de trabajo. Ya no es necesario girar la pieza. Con el fresado a bajas revoluciones se consigue aumentar la vida útil de la herramienta.

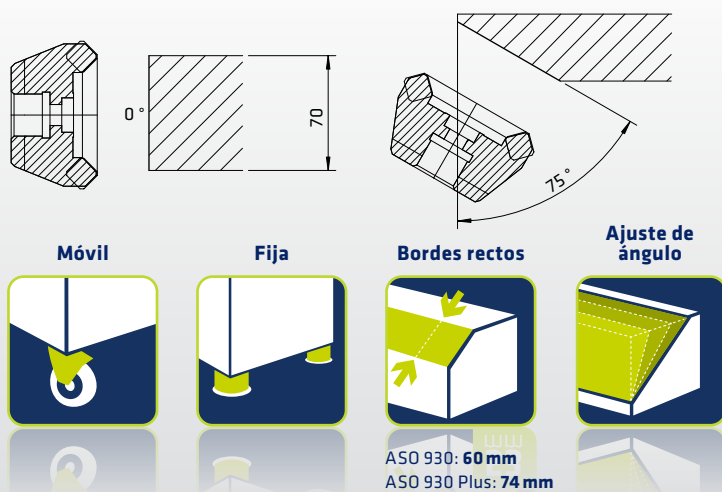

ASO 930 Plus



En nuestro **catálogo de accesorios** puede buscar más accesorios.

### Áreas de aplicación

- ▶ **Idóneas para piezas pesadas, largas y de gran superficie**
- ▶ **Fresa el frente y la parte inferior en un ángulo de 0° - 76° con anchos de fresado de 74 mm**
- ▶ **Uso preferentemente móvil sobre el carro con ruedas, pero también con apoyo de grúa o fija**

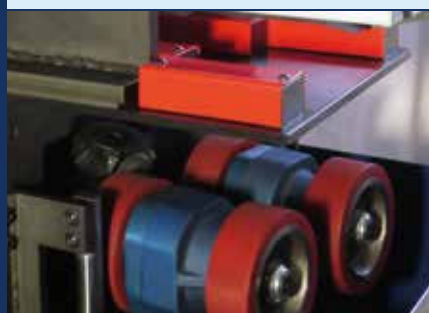

### Características

- ⌚ Ajuste fácil de bisel y de ángulo
- ⌚ Regulación automática del avance, dependiendo del material, de 0 - 1,2 m/min
- ⌚ Estable construcción de fundición-acero
- ⌚ Mesa de trabajo templada con ruedas guía
- ⌚ Altura de trabajo 820 - 970 mm

### Opciones

- ⌚ Regulación de revoluciones
- ⌚ Cabezal de desbaste RC 16
- ⌚ Cabezal de corte WSX para piezas < 8 mm y biseles pequeños
- ⌚ Versión especial para grosores de pieza: 8 - 100 mm o < 8 mm

### Volumen de suministro

- ⌚ Llave Allen 8 y 10 mm
- ⌚ Cable eléctrico sin conector
- ⌚ Manual de instrucciones
- ⌚ Ajuste automático del grosor de la pieza con ASO 930 Plus

### Datos técnicos

	ASO 930 ⌚	ASO 930 Plus ⌚
Motor	4,0 kW   800 r.p.m.	5,5 kW   0-900 r.p.m.
Energía	400 V, 50/60Hz	400 V, 50/60Hz
Ancho máx. del chaflán	60 mm	74 mm
Ajuste de ángulo	0° - 60°	0° - 75°
Espesor de la pieza de trabajo	8 - 60 mm	10 - 70 mm
Peso	205 kg	380 kg
Nº art.	60269	67019